

TEMA B Cognome e Nome.....Matricola.....

Quesito 1: Sia data la struttura rappresentata in Figura 1, soggetta ai seguenti carichi (i valori dei carichi sono valori di calcolo allo SLU):



Figura 1. (le dimensioni sono espresse in metri)



Figura 2.

- (i) determinare i diagrammi e i valori significativi dei parametri di sollecitazione (M, N, T) allo SLU;
- (ii) dimensionare e verificare a flessione e a taglio la sezione D-D allo SLU (assumendo acciaio S235 con $f_{yk} = 235$ MPa; $\gamma_{M0} = 1.05$). Si supponga per semplicità che sia impedita l'instabilità della trave e che, cautelativamente, la sezione sia di classe 3. Si assuma un profilo saldato come da Figura 2. Si dimensionino anche le saldature correnti indicate nell'immagine.
- (iii) considerando la sezione dimensionata al punto (ii), calcolare le tensioni normali σ massime ai lembi della sezione D-D, le tensioni tangenziali τ all'attacco anima-ala e la tensione tangenziale τ massima. Tracciare inoltre il diagramma delle σ e delle τ lungo l'altezza della sezione;

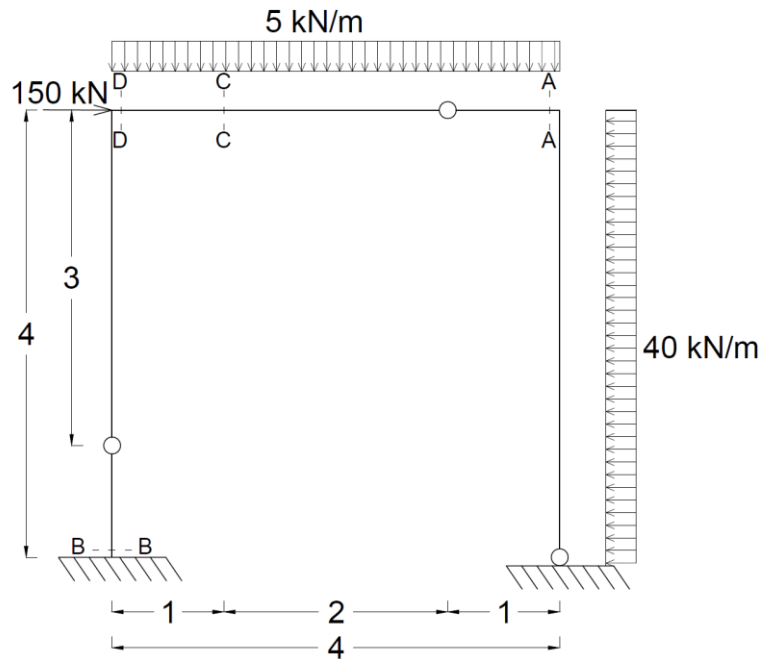
- (iv) dimensionare e verificare un appropriato giunto bullonato in corrispondenza della sezione C-C considerando i parametri di sollecitazioni calcolati al punto (i). Si esegua la verifica dei bulloni (classe 8.8) secondo le formulazioni e la tabella seguenti (nelle ipotesi che la sezione C-C sia uguale a quella dimensionata al punto (ii)):

$$F_{v,Rd} = \frac{0.6 \cdot f_{tb} \cdot A_{res}}{\gamma_{M2}}; F_{t,Rd} = \frac{0.9 \cdot f_{tb} \cdot A_{res}}{\gamma_{M2}}; \frac{F_{v,Ed}}{F_{v,Rd}} + \frac{F_{t,Ed}}{1.4 \cdot F_{t,Rd}} \leq 1; \text{ con } \gamma_{M2} = 1.25 \text{ e } f_{tb} = 800 \frac{N}{mm^2}$$

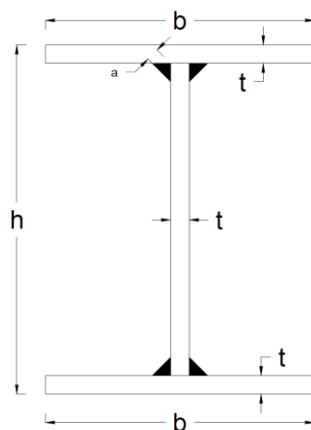
d (mm)	8	12	14	16	18	20	22	24
A_{res} (mm²)	38.6	84.3	115	157	192	245	303	353

- (v) si supponga che in corrispondenza della sezione B-B sia necessario realizzare un appropriato giunto di base saldato in grado di resistere (in tale sezione) ai parametri di sollecitazione determinati al punto (i). Dimensionare e verificare tale giunto saldato utilizzando le seguenti formulazioni (nelle ipotesi che la sezione B-B sia uguale a quella dimensionata al punto (ii)):

Considerando la sezione di gola in posizione ribaltata, (S235):

$$\begin{cases} \sqrt{\sigma_{\perp}^2 + \tau_{\perp}^2 + \tau_{\parallel}^2} \leq 0.85 \cdot f_{yk} \\ |\sigma_{\perp}| + |\tau_{\perp}| \leq f_{yk} \end{cases}$$

- (vi) data una sezione in calcestruzzo C20/25 ($\gamma_c = 1.5$) di dimensioni ($b \times h$) 30x40cm, dimensionare l'armatura longitudinale (acciaio B450C, $\gamma_s = 1.15$) necessaria per le sollecitazioni agenti nella sezione D-D, considerando un'altezza utile $d=350$ mm;
- (vii) considerando la medesima geometria, i medesimi materiali e la medesima armatura longitudinale del punto (vi), dimensionare l'armatura trasversale necessaria nella sezione D-D.
- (viii) data una sezione in calcestruzzo C25/30 ($\gamma_c = 1.5$) di dimensioni ($b \times h$) 30x40cm, dimensionare l'armatura longitudinale (acciaio B450C, $\gamma_s = 1.15$) necessaria per le sollecitazioni agenti nella sezione B-B, considerando un'altezza utile $d=350$ mm;
- (ix) considerando la medesima geometria, i medesimi materiali e la medesima armatura longitudinale del punto (viii), dimensionare l'armatura trasversale necessaria nella sezione B-B considerando un taglio agente pari a 100 kN.

Quesito 2: Calcolare il carico critico euleriano del seguente telaio (Profilo definito al punto (ii), $E=200$ GPa e $h=3$ m):

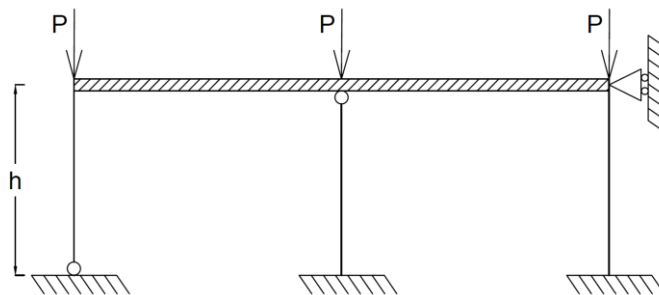

Quesito 3: Si descrivano le principali tipologie ed il funzionamento dei collegamenti trave-colonna presenti nelle strutture in acciaio.

Quesito 4: Si illustri qualitativamente la possibile distribuzione di armature in una trave continua in c.a. avente 3 campate e un carico uniformemente distribuito.